

Éclairages pour poste de travail médical





Sommaire

A propos de Derungs Licht AG	04	Accessoires	86
• En service dans le monde entier	04		
• Fabriqués en Suisse	06	Systèmes de bras	92
• La qualité comme référence	08	• TENO	94
• Notre clientèle	10	• VISO	98
• Aperçu des produits	12		
		Service	102
Éclairages opératoires	16	• Service, assistance & partenariat	104
• TRIANGO 130 Duo	18	• Enregistrement des produits	106
• TRIANGO 130	22		
• TRIANGO 100 (Duo)	26	Ce qu'il faut savoir sur la lumière	108
• TRIANGO 80	30	• Température de couleur	110
• TRIANGO 60	34	• Lumière de Wood	114
Éclairages d'examen	38	Last but not Least	116
• VISIANO 20	40	• Notre mission	116
• VISIANO 10	44	• Nos engagements	118
• HALUX N50	48		
• HALUX N30	52		
Lampes à loupe	60		
• OPTICLUX Hand	62		
• OPTICLUX 10	66		
Éclairages de soins	70		
• AMALIA 2	72		
• CULTA LED	76		
Éclairages pour Technicien Dentaire	80		
• TANE0 Lab	82		

En service dans
le monde entier



A propos de Derungs Licht AG

Nous sommes une entreprise familiale de taille moyenne qui s'appuie sur plus de 80 années d'expérience dans la technique de l'éclairage. Nous développons et fabriquons sur notre site de Gossau (Suisse) des luminaires médicaux destinés aux professionnels de santé du monde entier.

Derungs Licht AG est une filiale du Groupe international Waldmann. Le conseil et la vente de nos luminaires sont assurés par les sociétés Waldmann présentes dans de nombreux pays et par des partenaires de Derungs.



Notre passion



Fabriqués en Suisse

Nos produits ont leurs racines en Suisse ! Nous développons des luminaires innovants en collaboration avec des designers renommés et les utilisateurs. Nous sommes membre de l'Association Suisse de la Technologie Médicale.

La qualité est notre priorité : depuis le choix des matériaux jusqu'à l'assemblage final, chacun de nos luminaires est soumis aux procédures strictes de notre gestion qualité certifiée par l'organisme TÜV.

Les caractéristiques typiques des produits Derungs

Optiques spéciales

Nous développons nous-mêmes des optiques garantissant l'éclairage homogène, sans éblouissement, de la zone de travail.

Systèmes de bras assurant un positionnement fiable

Nos bras ne s'affaissent pas et sont faciles à positionner. Ils sont conçus pour l'utilisation par les gauchers comme par les droitiers.

La qualité dans le moindre détail

La sélection de nos fournisseurs se base sur des normes de qualité élevées et une collaboration à long terme.

Développés pour une utilisation quotidienne

Le confort ergonomique, la qualité élevée de l'éclairage et d'excellentes facilités de nettoyage assistent idéalement la pratique médicale au quotidien.



La qualité comme référence



Un travail sans fatigue

La lumière revigore les yeux fatigués

De mauvaises conditions d'éclairage sollicitent nos yeux, ce qui peut provoquer des céphalées, des irritations oculaires et des baisses de la performance. Un champ lumineux homogène, sans éblouissement, soulage de manière sensible les yeux et stimule la performance. C'est pourquoi un concept d'éclairage élaboré ne se limite pas à un éclairage général, mais comprend également la zone de travail sur le patient.



Une vision optimale

Nous préconisons, pour des conditions d'éclairage optimales, des sources lumineuses avec une plage de températures de couleur entre 4 500 kelvin et 6 500 kelvin. Cette plage permet une détection optimale des dépigmentations, des maladies de la peau ou des structures tissulaires.

L'indice Ra indique la fidélité du rendu des couleurs sous la source lumineuse. En tant que médecin, vos deux couleurs de référence principales sont: R9 – tons rouges et R13 – tons chair. Les luminaires médicaux Derungs présentent d'excellentes caractéristiques de rendu des couleurs.

Des conditions d'éclairage optimales

L'intensité lumineuse, la température de couleur et le rendu des couleurs sont adaptés de manière optimale à la diversité des tâches quotidiennes d'un hôpital ou d'un cabinet médical. Des optiques développées spécifiquement assurent un éclairage homogène de la zone de travail. Les luminaires médicaux atteignent d'excellentes caractéristiques de rendu des couleurs, qui facilitent ainsi le diagnostic et le traitement. De plus, selon les modèles, l'intensité lumineuse est gradable.



Un nettoyage aisé

La construction fermée des luminaires médicaux Derungs évite la pénétration de liquides et de poussière, ce qui facilite sensiblement le nettoyage des surfaces. Les poignées des éclairages opératoires TRIANGO 130, TRIANGO 100, TRIANGO 80 et TRIANGO 60 sont démontables d'une seule main, pour la stérilisation.

Vous trouverez des informations sur les détergents appropriés, ainsi que les instructions d'entretien, dans nos notices d'utilisation.

Nos clients



La gamme Derungs comprend l'éclairage pour les postes de travail médicaux en cabinets, dans les hôpitaux/cliniques et les laboratoires, pour la médecine humaine, dentaire et vétérinaire. Différentes puissances, modèles et possibilités de fixation permettent de répondre au mieux aux besoins spécifiques de chaque utilisateur.



Cliniques & hôpitaux

Luminaires médicaux pour les services les plus variés, lampes de lecture et systèmes de bras.



Dermatologie & chirurgie esthétique

Équipement technique d'éclairage pour les traitements chirurgicaux et esthétiques, ainsi que pour les examens.



Médecine dentaire

Lampes de soins pour la chirurgie dentaire et maxillo-faciale, pour l'implantologie et éclairage des postes de travail des laboratoires dentaires.



Gynécologie & proctologie

Lampes d'examen spéciales pour fixation aux fauteuils d'examen et lampes de soins montées au plafond.



Médecine générale

Lampes universelles pour examens généraux, petites interventions chirurgicales en cabinets et pour les laboratoires.



Médecine vétérinaire

Solutions d'éclairage pour les examens et les petites interventions, ainsi que pour les diagnostics dermatologiques spécifiques.



Aperçu des produits



TRIANGO 80 **TRIANGO 60**

URGENCES

- Service les urgences
- Salle de déchocage

VISIANO 20 **VISIANO 10** **HALUX N50**

PRÉPARATION PRÉ-OPÉRATOIRE

- Salle de préparation
- Anesthésie

TRIANGO 130 **TRIANGO 100** **TRIANGO 80**

OPÉRATION/CHIRURGIE

- Petite salle d'opérations
- Salle d'opérations ambulatoires
- Laboratoire d'anesthésie
- Endoscopie

OPTICLUX **OPTICLUX Hand**

VISIANO 20 **HALUX N30**

EXAMENS

- Médecine générale
- Soins intensifs
- Dermatologie
- Gynécologie
- Dentisterie

AMALIA 2 **CULTA**

SOINS GÉNÉRAUX

- Unité de soins infirmiers

HALUX N50 **VISIANO 10**

SOINS INTENSIFS

- Unité de soins intensifs
- Service de néonatalogie

TANE0 **OPTICLUX**

LABORATOIRE

- Postes de travail de laboratoire









● idéal



○ bien adapté

	TRIANGO 130	TRIANGO 100	TRIANGO 80	TRIANGO 60	VISIANO 20	VISIANO 10	HALUX 50	HALUX 30	OPTICLUX Hand	OPTICLUX	AMALIA 2	CULTA	TANEO
Opération													
• Petite chirurgie	●	●	●	○									
• Chirurgie ambulatoire	●	●	●	○									
• Endoscopie	●	●	●	○									
• Accouchement	●	●	●	○									
• Chirurgie	●	●	●	○									
Préparation pré-opératoire													
• Anesthésie	○	○	○	○	○	○	○						
Urgences													
• Réanimation	●	●	●	○	○		○						
Examens													
• Médecine générale													
• Dermatologie	○	○	○	●	●	●	●	○	●	●	○		
• Néonatalogie													
• Pédiatrie													
Examens spécialisés													
• Gynécologie / obstétrique	●	●	○	○	○		○	●					
• Urologie													
• Orthopédie													
Chirurgie esthétique	●	●	●										
Soins intensifs				○	○	●	●	○				●	
Laboratoire										●			●
Lit de patients							●	●			●	●	
Intensité lumineuse	130 000 Lux à 1.0 m	100 000 Lux à 1.0 m	80 000 Lux à 1.0 m	60 000 Lux à 1.0 m	60 000 Lux à 0.5 m	50 000 Lux à 0.5 m	50 000 Lux à 0.5 m	30 000 Lux à 0.5 m	8 000 Lux à 0.15 m	6 000 Lux à 0.15 m	1 200 Lux à 0.5 m	1 100 Lux à 0.5 m	1 400 / 2 000 Lumen

Fixations

 plafond	✓	✓	✓	✓	✓					✓			
 plafond avec système à double bras	✓	✓											
 mur	✓	✓	✓	✓	✓	✓	✓	✓		✓			
 piètement à roulettes	✓	✓	✓	✓	✓	✓	✓	✓		✓			
 piètement à roulettes pack USVmed		✓	✓	✓									
 embout universel					✓	✓	✓	✓		✓	✓	✓	✓
 lampe à main									✓				

Accessoires

 embout pour étau sur rail					✓	✓	✓	✓		✓	✓	✓	
 embout pour pince de table					✓	✓	✓	✓		✓	✓	✓	
 piètement à roulettes					✓	✓	✓	✓		✓	✓	✓	

Notre gamme de produits

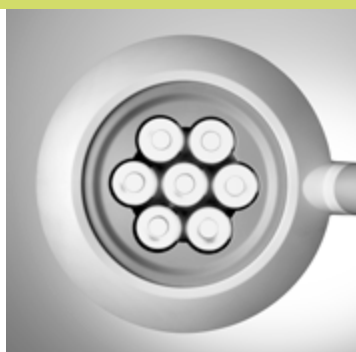

Un bon éclairage facilite l'exécution des nombreuses tâches de la pratique médicale au quotidien. Les luminaires médicaux Derungs combinent une technique d'éclairage innovante et un design épuré.



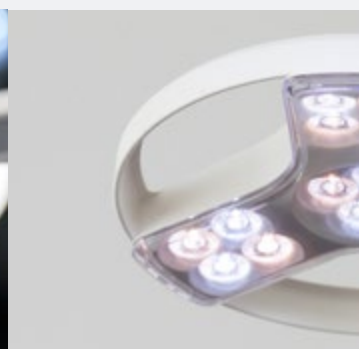

Éclairages opératoires



Lumière & ergonomie

Une technologie LED de grande qualité permet un rendu optimal des nuances de couleurs et un éclairage homogène sans scintillement de la zone de travail. Des systèmes de bras de qualité élevée offrant un grand rayon d'action, facilement positionnables, assurent une utilisation simple et ergonomique.

TRIANGO 130 (Duo)



TRIANGO 100 (Duo)



TRIANGO 80



TRIANGO 60

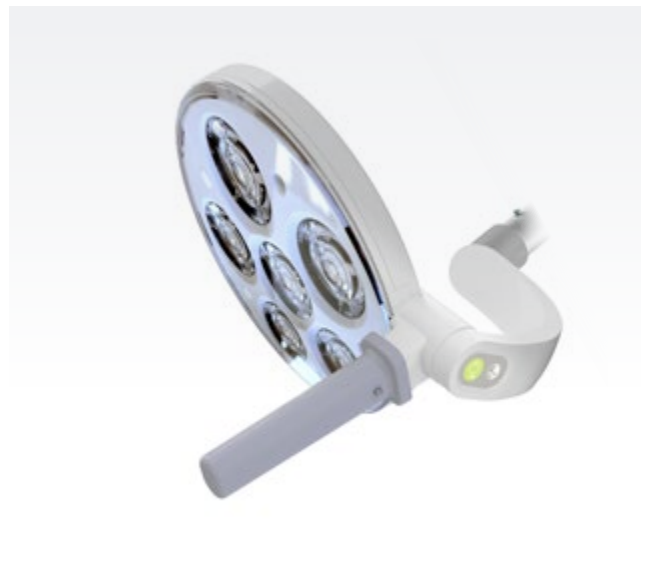

www.derungs.swiss
Vous trouverez ici d'autres variantes
et informations techniques.

TRIANGO 130

Duo



Le système d'éclairage haut de gamme à double têtes. TRIANGO 130 Duo

Le luminaire émet des propriétés d'éclairage exceptionnelles: 2x 130 000 Lux à 1 mètre, impressionnant. Pour offrir plus de flexibilité et un meilleur éclairage: deux champs d'intervention sont équipés d'un éclairage dépourvu d'ombres. TRIANGO 130 comble ainsi une lacune importante entre les lampes de soins et les systèmes chirurgicaux.



TRIANGO 130 Duo	Caractéristiques techniques
Intensité lumineuse	2 x 130 000 Lux à 1.0 m *
Température de couleur	réglable: 3 700 K / 4 300 K / 4 700 K *
Champ d'éclairage (D10)	focalisation: 16 / 20 / 25 cm à 1.0 m *
Profondeur d'éclairage	170 cm *
Indice de rendu des couleurs CRI (Ra)	96
Commande	clavier à membrane
Classe de protection	I
Indice de protection	IP 20 IP 43 (position horizontale)



Particularités	
TRIANGO Fokus 130-3	<ul style="list-style-type: none"> • 4 niveaux de gradation (100 % / 80 % / 60 % / 40 %) * • 3 températures de couleur • focalisation réglable
Fixation	<ul style="list-style-type: none"> • plafond (Duo)
Accessoires	<ul style="list-style-type: none"> • poignée chirurgicale stérilisable • revêtement de poignée jetable

TRIANGO 130 Duo



Éclairage de premier ordre

L'optique diamant spécialement développée soulage les yeux et assure une homogénéité parfaite des couleurs. Chaque tête fournit 130 000 lux à un mètre. Le clavier à membrane permet un réglage personnalisé de l'intensité lumineuse. Sur ce modèle, le champ d'éclairage peut également être focalisé (16 / 20 / 25 cm) et utilisé avec différentes températures de couleur (3700 K / 4300 K / 4700 K).

Grande mobilité

Le système de bras porteur de grande qualité offre une mobilité parfaite : un rayon d'action exceptionnel de plus de 180 cm, des articulations offrant une rotation à 360° et un large angle de mouvement. Le bras articulé en aluminium est particulièrement durable et facile à entretenir.

Points forts produit



Plafonnier à double
système d'éclairage Deux
champs d'intervention
possibles en simultané.

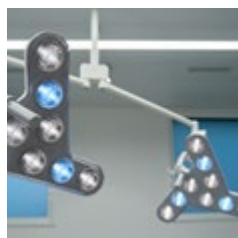

**Fixations parallèles
des bras**
Excellente maniabilité
avec un grand rayon
d'action.

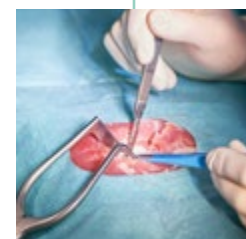

Homogène et sans ombres
Champ d'éclairage (D10)
focalisation réglable:
16 cm, 20 cm et 25 cm.

TRIANGO 130



Le produit phare de l'éclairage opératoire. TRIANGO 130

La solution "de première classe" pour un éclairage optimal lors de petites opérations et de traitements médicaux. Impressionnant: 130.000 lux à un mètre, TRIANGO 130 offre une lumière maximale qui répond "à vos exigences". Cet éclairage établit de nouvelles références en matière de luminosité et de précision.



TRIANGO 130	Caractéristiques techniques
Intensité lumineuse	130 000 Lux à 1.0 m *
Température de couleur	réglable: 3 700 K / 4 300 K / 4 700 K *
Champ d'éclairage (D10)	focalisation: 16 / 20 / 25 cm à 1.0 m *
Profondeur d'éclairage	170 cm *
Indice de rendu des couleurs CRI (Ra)	96
Commande	clavier à membrane
Classe de protection	I
Indice de protection	IP 20 IP 43 (position horizontale)



Particularités

TRIANGO Fokus 130-3

- 4 niveaux de gradation (100 % / 80 % / 60 % / 40 %) *
- 3 températures de couleur
- focalisation réglable

Fixation

- plafond
- mur
- piétement à roulettes

Accessoires

- poignée chirurgicale stérilisable
- revêtement de poignée jetable

TRIANGO 130 – VARIANTES



TRIANGO 130 C

version plafond



TRIANGO 130 W

version murale



TRIANGO 130 F

piètement à roulettes



Luminosité maximale

130.000 lux à un mètre - ce niveau de lumière impressionnant assure une vision optimale et permet une précision maximale lors des opérations et des traitements médicaux. L'option de focalisation à trois niveaux apporte un soutien supplémentaire. La TRIANGO 130 est un modèle qui se distingue par sa forme et sa fonction.

Rentable

Que ce soit pour une utilisation dans les hôpitaux, les cabinets privés ou en médecine vétérinaire, TRIANGO 130 répond pleinement aux exigences de luminosité souhaitées et pas besoin de coûteux complément. Le luminaire est facile à nettoyer et offre une longue durée de vie.

Points forts produit



Température de couleur idéale

réglable sur trois niveaux en option (3 700 K / 4 300 K / 4 700 K)

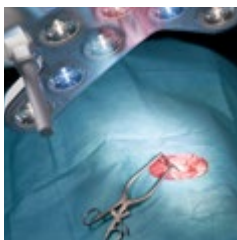

Réglable individuellement

focalisable sur 16 / 20 / 25 cm et 4 niveaux de gradation



Utilisation intuitive

Simplicité d'utilisation, commande par touche sensitive près de la poignée chirurgicale stérilisable

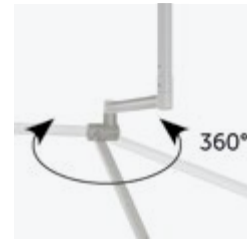

Système de bras unique
excellent maintien de la position et grand rayon d'action

TRIANGO 100



reddot winner 2020

Choisir l'équipement pour une vision parfaite. TRIANGO 100

Avec un rendement lumineux exceptionnel de 100 000 lux à un mètre, TRIANGO 100 convient tout particulièrement aux traitements, aux interventions chirurgicales et aux examens approfondis. Ses caractéristiques de tout premier plan, avec un excellent indice de rendu des couleurs et des LED en deux couleurs de lumière différentes assistent également le médecin dans des domaines comme la dermatologie, la gynécologie et l'urologie.



TRIANGO 100	Caractéristiques techniques
Intensité lumineuse	100,000 Lux à 1.0 m * duo: 2x 100,000 Lux à 1.0 m *
Température de couleur	fixe: 4 700 K * réglable: 3 700 K / 4 300 K / 4 700 K *
Champ d'éclairage (D10)	fixe: Ø 18 cm à 1.0 m * focalisation: 18 / 23 / 28 cm à 1.0 m *
Profondeur d'éclairage	80 cm *
Indice de rendu des couleurs CRI (Ra)	96
Commande	clavier à membrane
Classe de protection	I
Indice de protection	IP 43 (tête du luminaire) IP 20 (BATTERY - UPSmed Pack)



Particularités	
TRIANGO 100-1	<ul style="list-style-type: none"> • 4 niveaux de gradation (100 % / 80 % / 60 % / 40 %) *
TRIANGO 100-3	<ul style="list-style-type: none"> • 4 niveaux de gradation (100 % / 80 % / 60 % / 40 %) * • 3 températures de couleur
TRIANGO Fokus 100-1	<ul style="list-style-type: none"> • 4 niveaux de gradation (100 % / 80 % / 60 % / 40 %) * • focalisation réglable
TRIANGO Fokus 100-3	<ul style="list-style-type: none"> • 4 niveaux de gradation (100 % / 80 % / 60 % / 40 %) * • focalisation réglable • 3 températures de couleur
TRIANGO Endo 100-1	<ul style="list-style-type: none"> • 4 niveaux de gradation (100 % / 80 % / 60 % / 40 %) * • mode Endo
Fixations	<ul style="list-style-type: none"> • plafond (duo) • mur • piètement à roulettes • piètement à roulettes avec BATTERY

TRIANGO 100 – VARIANTES



TRIANGO 100 C
version plafond



TRIANGO 100 C Duo
version plafond duo



TRIANGO 100 W
version murale



TRIANGO 100 F
piètement à roulettes



TRIANGO 100 F BATTERY
piètement à roulettes avec batterie



Variante avec mode Endo

Lorsque le médecin effectue un traitement par l'intermédiaire d'un écran, la puissance lumineuse doit être adaptée, de sorte à ne pas gêner la vue par éblouissement ou des réflexions.

En option : champ lumineux à focalisation variable

Un champ lumineux réglable assure au médecin toute la flexibilité nécessaire pour son travail quotidien. L'éclairage peut être réglé de manière optimale en fonction de la taille de la surface à traiter. Un champ d'éclairage réduit évite d'éblouir le patient dans le cas d'une intervention au niveau du visage. Si les surfaces à traiter s'avèrent plus importantes, il est inutile de modifier l'orientation du luminaire.

Points forts produit



Température de couleur idéale

réglable sur 3 niveaux en option (3 700 K / 4 300 K / 4 700K) *



Système de bras unique
excellent maintien de la position et large rayon d'action

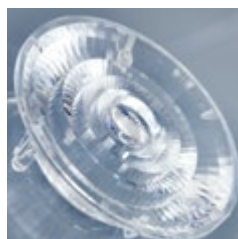

Optique diamant
pour une qualité de lumière maximale



Utilisation intuitive
commande aisée et à portée de main, grâce au clavier à membrane

TRIANGO 80

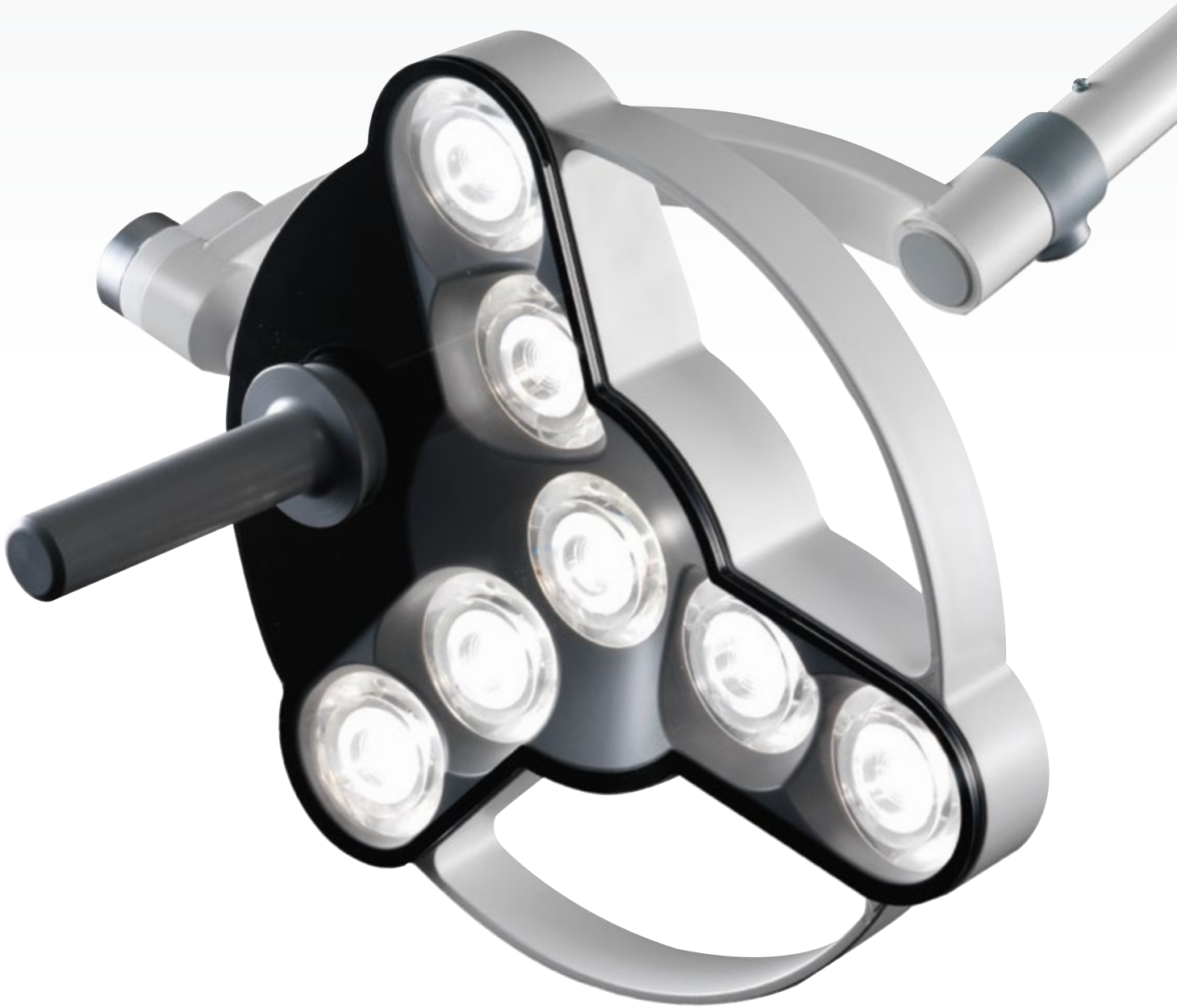

reddot winner 2012

Un classique éprouvé. TRIANGO 80

Avec un rendement lumineux de 80 000 lux à un mètre et un champ lumineux d'un diamètre de 18 cm, TRIANGO 80 offre au personnel médical un luminaire de soins performant et puissant. Le champ d'éclairage est agréable, homogène et gradable en continu. Le système de bras permet une orientation confortable et assure un maintien parfait de la position de la tête du luminaire. La poignée chirurgicale stérilisable est conçue pour une utilisation par les droitiers comme par les gauchers.



TRIANGO 80	Caractéristiques techniques
Intensité lumineuse	80 000 Lux à 1.0 m *
Température de couleur	env. 4 500 K *
Champ d'éclairage (D10)	Ø 18 cm à 1.0 m *
Profondeur d'éclairage	124 cm *
Indice de rendu des couleurs CRI (Ra)	95
Commande	bouton rotatif sur la tête
Classe de protection	I
Indice de protection	IP 43 (tête du luminaire) IP 20 (BATTERY - UPSmed Pack)

Particularités	
TRIANGO 80-1	<ul style="list-style-type: none"> gradable en continu (40-100%) *
Fixations	<ul style="list-style-type: none"> plafond mur piètement à roulettes piètement à roulettes BATTERY

TRIANGO 80 – VARIANTES



TRIANGO 80 C
version plafond



TRIANGO 80 W
version murale



TRIANGO 80 F
piètement à roulettes



TRIANGO 80 F BATTERY
piètement à roulettes avec batterie



TRIANGO 60

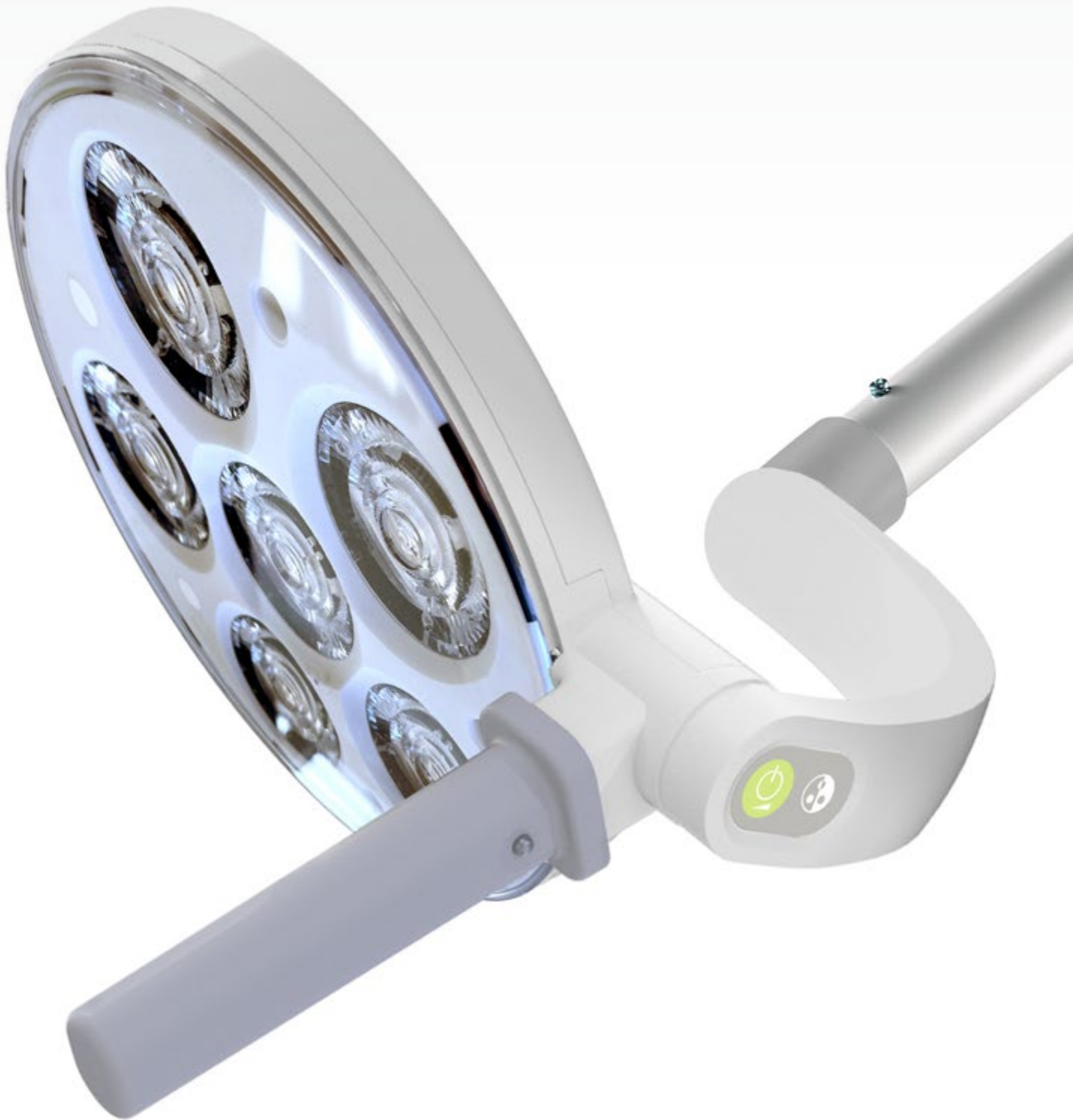

Compacte, mais pas que. TRIANGO 60

Depuis l'été 2023, TRIANGO 60 vient compléter la gamme de luminaires pour les soins et les petites interventions. Ce dernier se distingue par son design minimaliste. Un clavier à membrane intuitif permet un réglage en continu de la puissance lumineuse de 60 000 lux à 1 m. Ce luminaire convient aux nombreuses activités quotidiennes dans les cabinets médicaux et les hôpitaux/cliniques, ainsi que pour la gynécologie, la proctologie, la dermatologie ou la médecine vétérinaire.



TRIANGO 60	Caractéristiques techniques
Intensité lumineuse	60 000 Lux à 1.0 m *
Température de couleur	fixe: 4 700 K * réglable: 3 700 K / 4 300 K / 4 700 K *
Champ d'éclairage (D10)	fixe: Ø 18 cm à 1.0 m * focalisable: Ø 18 / 23 / 25 cm à 1.0 m *
Profondeur d'éclairage	140 cm *
Indice de rendu des couleurs CRI (Ra)	95
Commande	clavier à membrane
Classe de protection	I
Indice de protection	IP 43 (tête du luminaire) IP 20 (BATTERY - UPSmed Pack)



Particularités	
TRIANGO 60-1	<ul style="list-style-type: none"> gradable en continu (15-100%) *
TRIANGO 60-3	<ul style="list-style-type: none"> gradable en continu (15-100%) * 3 températures de couleur
TRIANGO Fokus 60-1	<ul style="list-style-type: none"> gradable en continu (15-100%) * focalisation réglable
Fixations	<ul style="list-style-type: none"> plafond mur piètement à roulettes piètement à roulettes BATTERY

TRIANGO 60 – VARIANTES



TRIANGO 60 C

version plafond



TRIANGO 60 W

version murale



TRIANGO 60 F

piètement à roulettes



TRIANGO 60 F BATTERY

piètement à roulettes avec batterie



Options de fixation variables

Que ce soit au plafond, au mur ou en version mobile avec le piètement à roulettes Derungs, le luminaire TRIANGO 60 s'utilise là où un champ lumineux homogène est nécessaire. Et en cas de panne du réseau électrique, la version TRIANGO 60 BATTERY assure une alimentation électrique sans interruption pour continuer d'éclairer.

L'hygiène en toute simplicité

Un bon design renonce aux détails inutiles et met l'accent sur une construction aussi fermées que possible. L'avantage de nos luminaires TRIANGO 60, ils se nettoient très rapidement et efficacement. Un vrai plus dans le quotidien du cabinet.

Points forts produit

Utilisation polyvalente

versions avec champ d'éclairage avec focalisation réglable ou température de couleur variable

Champ lumineux homogène

unique : optique diamant

Nettoyage aisé

design minimaliste et stérilisable amovible



Poignée ergonomique
positionnement aisé adaptée aux droitiers comme aux gauchers



Utilisation intuitive
grâce au clavier à membrane

Éclairages d'examens

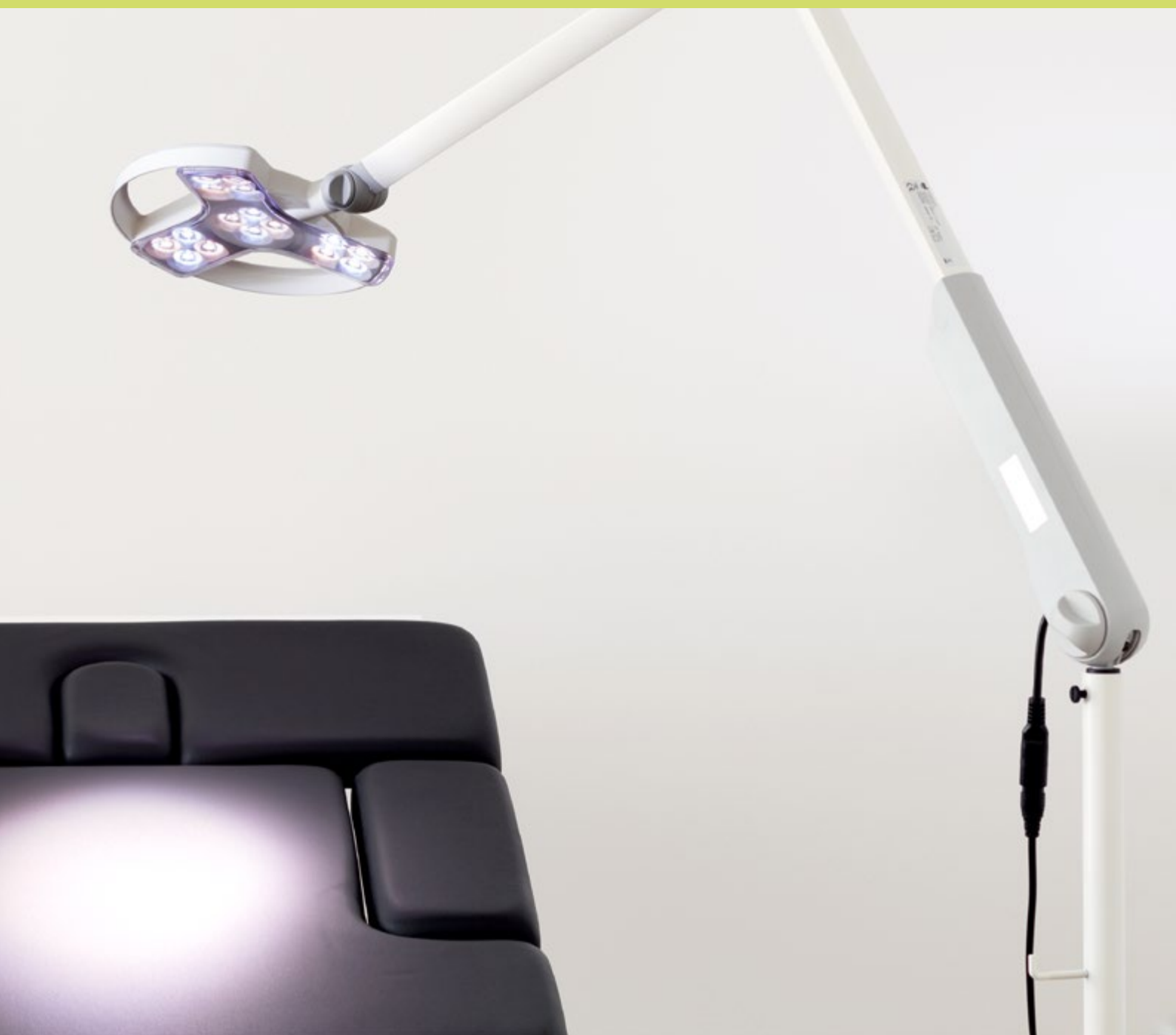

Design et technique d'éclairage

Nos luminaires d'examen polyvalents permettent l'éclairage localisé du corps du patient. Leur intensité lumineuse, la température de couleur et le rendu des couleurs ont été choisis spécifiquement pour faciliter le diagnostic.

VISIANO 20



VISIANO 10



HALUX N50



HALUX N30



www.derungs.swiss
Vous trouverez ici d'autres variantes
et informations techniques.

VISIANO 20



reddot winner 2014

Un design et des fonctions exceptionnelles. VISIANO 20

VISIANO 20 est le produit premium pour les examens généraux. Son rendement lumineux de 60 000 lux à une distance de 0.5 m en fait un produit exceptionnel dans sa catégorie. Il convient ainsi à de nombreuses applications: médecine générale, dermatologie, gynécologie, urologie, néonatalogie et anesthésie. Son éclairage puissant et ses LED offrant deux températures de couleur de lumière différentes lui assurent également une place de choix en soins intensifs, aux urgences et préparation pré-opératoire.



VISIANO 20	Caractéristiques techniques
Intensité lumineuse	60 000 Lux à 0.5 m *
Température de couleur	3 500 K & 4 500 K *
Champ d'éclairage (D10)	Ø 21 cm à 0.5 m *
Indice de rendu des couleurs CRI (Ra)	95
Commande	clavier à membrane sur la tête du luminaire
Classe de protection	version plafond: I version pin: II
Indice de protection	IP 20

Particularités	
VISIANO 20-2	<ul style="list-style-type: none"> • 2 températures de couleur • gradable
Fixation	<ul style="list-style-type: none"> • plafond • embout universel • fixation murale • pied à roulettes
Accessoires	<ul style="list-style-type: none"> • rail médical • fixation universelle • pince de table

VISIANO 20 – VARIANTES



VISIANO 20 C

version plafond



VISIANO 20 P

version pin



Utilisation polyvalente

Les possibilités de montage répondent à tous les besoins: la version universelle sur embout est compatible avec un pied à roulettes, un rail médical, une fixation murale ou une pince de table. La version plafond complète les possibilités d'applications.

Technique d'éclairage de grande qualité

La version standard de VISIANO 20 est équipée de LED à 2 températures de couleur. L'optique conçue spécialement garantit un champ d'éclairage homogène et sans éblouissement. Des matériaux de grande qualité et des LED à longue durée de vie assurent une utilisation sans entretien.

Points forts produit



Changement de température de couleur
pour une perception optimale des contrastes

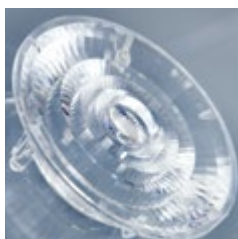

Optique diamant
pour un rendu homogène
des couleurs de la lumière

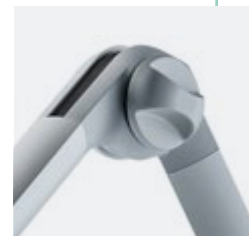

Articulations compensées par ressort
pour un maintien sûr de la position



Axe pivotant à 360°
pour un positionnement
maximale de l'éclairage

VISIANO 10



L'essentiel en point de mire. VISIANO 10

VISIANO 10 est un luminaire d'examens réduit à l'essentiel, mais qui ne fait aucun compromis en termes de technique d'éclairage. Le rendement lumineux de 50 000 lux à une distance de 0.5 m convient aux examens généraux comme en unité de soins intensifs et en néonatalogie. La poignée ergonomique permet une orientation aisée du champ lumineux.



VISIANO 10	Caractéristiques techniques
Intensité lumineuse	50 000 Lux à 0.5 m *
Température de couleur	4 400 K *
Champ d'éclairage (D10)	Ø 18 cm à 0.5 m *
Indice de rendu des couleurs CRI (Ra)	96
Commande	interrupteur à bascule (I/O) sur le bras
Classe de protection	II
Indice de protection	IP 20



Particularités	
Visiano 10-1 P S10	<ul style="list-style-type: none"> • poignée • tête de lampe pivotante à 280°
Fixation	<ul style="list-style-type: none"> • embout universel
Accessoires	<ul style="list-style-type: none"> • fixation murale • pied à roulettes • rail médical • fixation universelle • pince de table

VISIANO 10 – VARIANTES



VISIANO 10 P

Version pin avec accessoire sur pied à roulettes

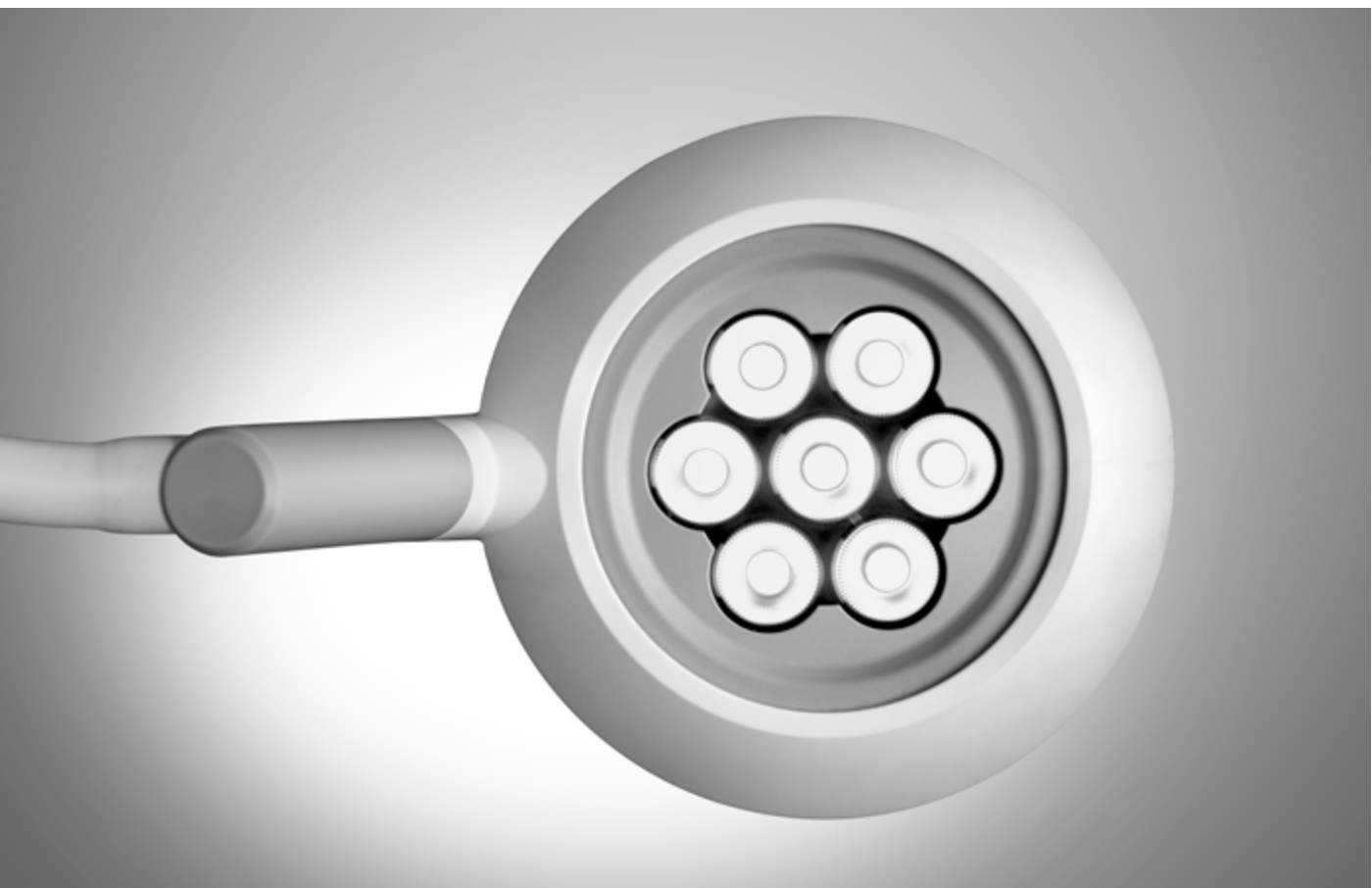

Différentes fixations

VISIANO 10 variante sur embout se combine avec des accessoires Derungs. Selon les besoins, le luminaire peut se fixer directement au mur à l'aide d'une fixation murale ou sur un rail médical au moyen d'un étau pour rail. Le piètement à roulettes Derungs permet une utilisation mobile du luminaire.

Nettoyage aisé

La construction fermée et sobre de VISIANO 10 assure un nettoyage rapide. La poussière et les liquides ne peuvent pas pénétrer à l'intérieur. Toutes les conditions sont ainsi réunies pour garantir de longues années d'utilisation.

Points forts produit



Économique
grâce à une consommation d'énergie réduite et des composants de grande qualité

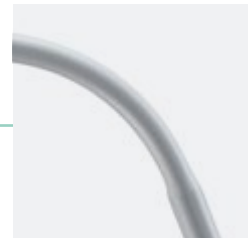

Bras flexible
à longue durée de vie pour un positionnement fiable et une utilisation durable



Grand rayon d'action
grâce à une tête pivotant sur 280° et un bras spécial

HALUX N50



Le modèle premium polyvalent. HALUX N50

HALUX N50 est le luminaire parfait pour ceux qui souhaitent une performance lumineuse supérieure et une température de couleur modifiable. L'intensité lumineuse atteignant 50 000 lux à une distance de 0.5 m et le champ d'éclairage de 18 cm assurent des conditions d'examen optimales. Elle peut s'utiliser de manière polyvalente pour des examens en dermatologie, en soins intensifs, en néonatalogie, en gynécologie, en obstétrique ou en urologie, et même au lit du patient ou en préparation pré opératoire.



HALUX N50	Caractéristiques techniques
Intensité lumineuse	50 000 Lux à 0.5 m *
Température de couleur	fixe: 4 400 K * réglable: 3 300 K / 3 800 K / 4 400 K **
Champ d'éclairage (D10)	Ø 18 cm à 0.5 m *
Indice de rendu des couleurs CRI (Ra)	98
Commande	clavier à membrane sur la tête ou interrupteur à bascule (I/O)
Classe de protection	II
Indice de protection	IP 20 (tête du luminaire)

Particularités	
HALUX N50	<ul style="list-style-type: none"> • 3 températures de couleur (N50-3) • température de couleur fixe (N50-1) • 5 niveaux de gradation**
Variantes	<ul style="list-style-type: none"> • gynécologie
Fixation	<ul style="list-style-type: none"> • embout universel
Accessoires	<ul style="list-style-type: none"> • fixation murale • pied à roulettes • système de rail • fixation universelle • pince de table

*tolérance -10% / +20%

**en option

HALUX N50 – VARIANTES



HALUX N50 P FX

version pin avec bras articulé



HALUX N50 P SX

version pin avec bras flexible



Une large gamme

HALUX N50 séduit par la diversité de ses variantes: avec un bras flexible robuste ou un bras articulé garantissant le positionnement sûr, des LED aux températures de couleur fixes ou réglables, et différentes possibilités de montage. Une version spéciale pour le montage sur fauteuil d'examen gynécologique ou proctologique est également disponible.

Une longue durée de vie

Des matériaux de très grande qualité et des LED à longue durée de vie permettent une utilisation sans entretien. La construction fermée facilite le nettoyage et évite la pénétration de détergents dans la tête du luminaire.

Points forts produit



Puissance lumineuse individuelle

la gradation en 5 niveaux permet une adaptation de la lumière en toute simplicité



Excellent rendu des couleurs

température de couleur optimale pour des diagnostics précis et fiables



Vision optimale des contrastes

au choix : 3 niveaux de température de couleur pour un rendu fidèle des détails et des contrastes

3 300 K | 3 800 K | 4 400 K

HALUX N30



Petit mais costaud ! HALUX N30

HALUX N30 est un luminaire d'examen robuste, qui fournit une lumière sans compromis à un prix très attractif. Avec un diamètre de 18 cm et un rendement lumineux atteignant 30 000 lux à 0.5 m, le champ d'éclairage est parfait pour toutes les tâches quotidiennes. Les bonnes propriétés de rendu des couleurs et la gradation en continu offrent un confort maximal.



HALUX N30	Caractéristiques techniques
Intensité lumineuse	30 000 Lux à 0.5 m *
Température de couleur	4 400 K *
Champ d'éclairage (D10)	Ø 18 cm à 0.5 m *
Indice de rendu des couleurs CRI (Ra)	94
Commande	clavier à membrane sur la tête
Classe de protection	II
Indice de protection	IP 20



Particularités	
HALUX N30	<ul style="list-style-type: none"> • gradable en continu • bras compensé par ressort, sinon flexible
Variantes	<ul style="list-style-type: none"> • gynécologie • ambulance
Fixation	<ul style="list-style-type: none"> • embout universel • piètement à roulettes
Accessoires	<ul style="list-style-type: none"> • fixation murale • pied à roulettes • rail médical • fixation universelle • pince de table

HALUX N30 – VARIANTES



Large panel de variantes

HALUX N30 est disponible en différentes versions. Selon les besoins, elle peut se fixer directement au mur à l'aide d'une fixation murale ou sur un rail médical au moyen d'un étau pour rail. La version Ambulance peut se fixer sur les rails en C. La version Gynécologie se monte sur les fauteuils d'examen gynécologique.

Utilisation intuitive

Le champ d'éclairage de 18 cm se règle très confortablement à l'aide d'un clavier à membrane sur la tête du luminaire. L'intensité lumineuse gradable en continu s'adapte aux besoins en éclairage. Le design compact de la lampe facilite le nettoyage.

HALUX N30 P SGH

version pin et bras flexible avec articulation au pied



HALUX N30 P SGV

version pin et bras flexible avec articulation au pied



HALUX N30 P SH

version pin et bras flexible



HALUX N30 P SV

version pin et bras flexible



HALUX N30 – VARIANTES



HALUX N30 P F1

version pin avec bras à articulé et articulation au pied



HALUX N30 P Amb

version pin avec rotule articulée spéciale ambulance



HALUX N30 F

pedestal à roulettes inclus



HALUX N50 & N30 – GYNÉCOLOGIE



Solutions d'éclairage pour la gynécologie et la proctologie

Nos solutions d'éclairage sont conçues pour soutenir de manière optimale les activités des gynécologues, des proctologues et des urologues. Les excellentes caractéristiques de rendu des couleurs, avec des valeurs Ra > 94, assurent une vision naturelle des foyers de maladie et des vaisseaux sanguins. Des spots discrets montés sur le fauteuil d'examen fournissent la lumière idéale pour l'évaluation de maladies des muqueuses ou de la cicatrisation.

HALUX N50-3 P SX Gyn

version pin avec bras flexible pour la gynécologie



- 50 000 Lux à 0.5 m
- 5 niveaux de gradation
- température de couleur réglable (3 300 / 3 800 / 4 400 K)



Fixation sûre

pince étau pour rail avec frein

HALUX N30-1 P SGV Gyn

version pin avec bras flexible pour la gynécologie

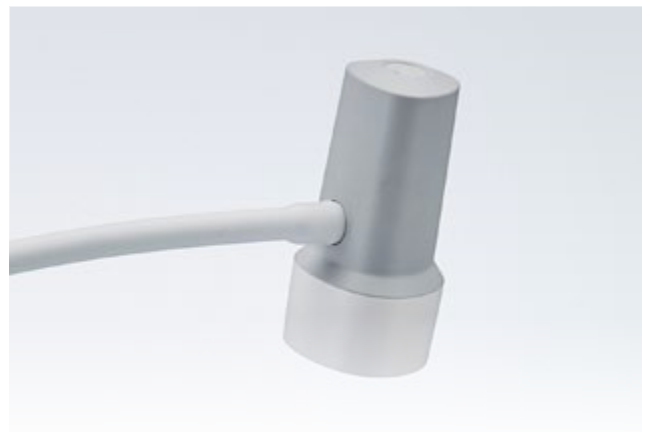

- 30 000 Lux à 0.5m
- Champ d'éclairage (D10) gradable avec raccordement de la tête à l'arrière
- température de couleur fixe 4 400 K

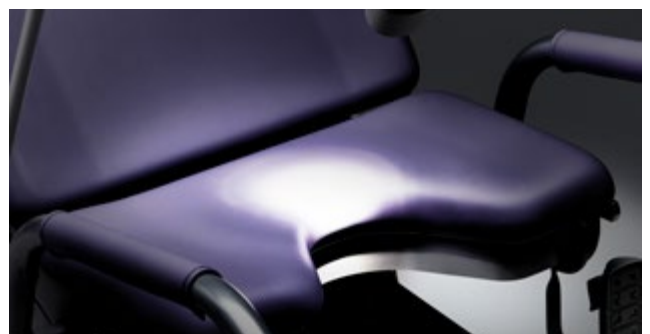

Vision optimale

grâce à un champ d'éclairage homogène identique à celui d'un spot

Lampes à loupe



Les détails qui font la différence.

Les lampes à loupe de Derungs apportent une aide précieuse dans de nombreux domaines. Elles conviennent aussi bien aux dermatologues, aux techniciens dentaires, aux laboratoires, au contrôle d'objets stérilisés, aux vétérinaires qu'aux cabinets médicaux et aux hôpitaux. Les lampes à loupe OPTICLUX séduisent par la symbiose parfaite d'une lumière exceptionnelle, d'un large champ visuel et d'une vision sans distorsion. Elles soulagent les yeux et facilitent les tâches visuelles.

OPTICLUX Hand



OPTICLUX 10



www.derungs.swiss
Vous trouverez ici d'autres variantes
et informations techniques.

OPTICLUX Hand



reddot winner 2021

Visiblement différente. OPTICLUX Hand

La lampe à loupe à main OPTICLUX Hand avec poignée ergonomique vous assiste pour toutes les tâches visuelles exigeantes grâce à son grand champ lumineux gradable en qualité lumière du jour, à ses exceptionnelles propriétés de rendu des couleurs et à sa grande autonomie. Pour les dermatologues et les vétérinaires, en plus du mode lumière du jour, elle offre en option la lumière de Wood.



OPTICLUX Hand	Caractéristiques techniques
Intensité lumineuse	8 000 Lux à 0.15 m *
Température de couleur	<ul style="list-style-type: none"> • 6 500 K * • 365 nm (lumière de Wood)**
Dimensions de la lentille	Ø 16 cm
Indice de rendu des couleurs CRI (Ra)	95
Indice de rendu des couleurs (R9)	93
Commande	clavier à membrane sur la poignée
autonomie de la batterie	jusqu'à 3h
Classe de protection	II
Indice de protection	IP 20



Particularités
<ul style="list-style-type: none"> • gradable • batterie rechargeable • avec interface de chargement USB C • mode lumière de Wood** • loupe 3,5 dioptries • protège lentille
OPTICLUX Hand
Variante <ul style="list-style-type: none"> • version alimentée par batterie

*tolérance -10% / +20%

** en option

OPTICLUX Hand – VARIANTES



OPTICLUX Hand

Lumière du jour et lumière de Wood



OPTICLUX Hand + station de charge

prix attractif du set



Qualité d'éclairage sans compromis

La lampe à loupe OPTICLUX Hand séduit par sa puissance lumineuse unique de 8 000 lux à une distance de 15 cm. Un indice de rendu des couleurs exceptionnel de Ra > 95 assure une vision idéale.

Large champ visuel

La lentille en matière plastique traitée anti-rayures d'un diamètre de 160 mm et de 3.5 dioptries est idéale pour les examens du corps entier et l'évaluation d'anomalies au niveau du visage.

Points forts produit



Au choix avec lumière de Wood

deux modes d'éclairage dans un seul appareil: lumière de Wood en option pour l'examen de foyers de maladie fluorescents et de dépigmentations.

Une description détaillée de la lumière de Wood se trouve à la fin du catalogue.



Ergonomique

manipulation idéale pour les droitiers comme pour les gauchers



Station de charge à poser sur table

pour le rangement et le rechargement, revêtement blanc par poudre époxy et embase stable en aluminium



Utilisation intuitive

clavier à membrane sur la poignée pour une gradation agréable et continue



Fonctionne sur batterie

jusqu'à 3 heures d'autonomie, chargement flexible via l'interface USB-C

OPTICLUX 10

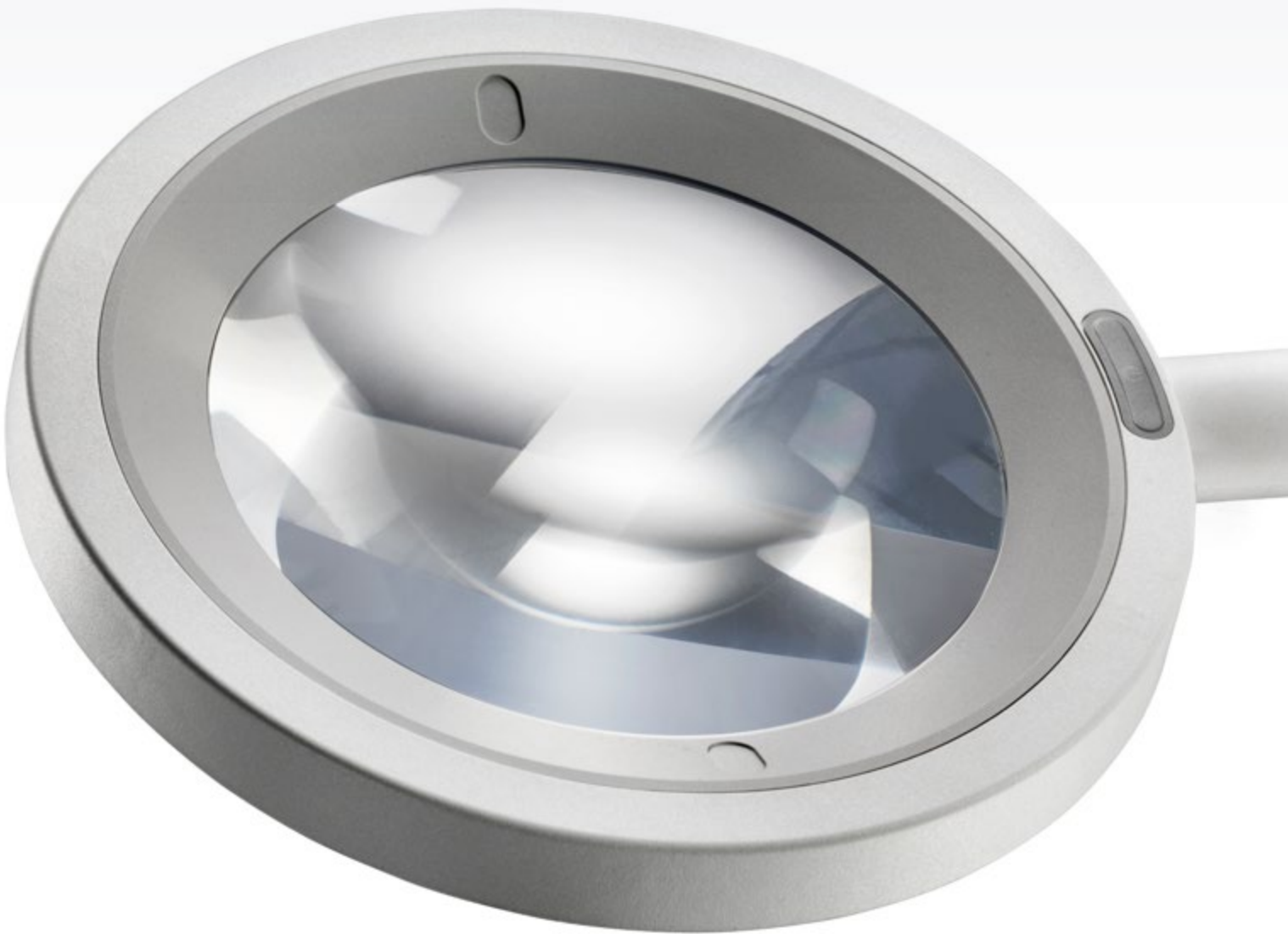

reddot winner 2018

i-NOVO[®]
AWARDS
2017

Les détails mis en lumière. OPTICLUX

La lampe à loupe OPTICLUX combine une loupe robuste et une qualité de lumière exceptionnelle en plus d'une manipulation intuitive. Homologuée comme produit médical, elle a de multiples applications : en dermatologie, dans les hôpitaux et cabinets médicaux, dentaires, les laboratoires ainsi que pour les contrôles qualité en stérilisation.



OPTICLUX 10	Caractéristiques techniques
Intensité lumineuse	6 000 Lux à 0.15 m *
Température de couleur	<ul style="list-style-type: none"> • 6 500 K * • 365 nm (lumière de Wood)**
Dimensions de la lentille	Ø 16 cm
Indice de rendu des couleurs CRI (Ra)	95
Indice de rendu des couleurs (R9)	91
Commande	clavier à membrane sur la tête
Classe de protection	<ul style="list-style-type: none"> • Version plafond: I • Version à embout: II
Indice de protection	IP 20

Particularités	
OPTICLUX 10	<ul style="list-style-type: none"> • gradable • mode lumière de Wood** • protège-lentille • loupe 1,9 dioptries
Variantes	<ul style="list-style-type: none"> • D'autres variantes de fiches sont disponibles sur demande.
Accessoires	<ul style="list-style-type: none"> • fixation murale • pied à roulettes • rail médical • fixation universelle • pince de table

*tolérance -10% / +20%

**en option

OPTICLUX 10 – VARIANTES



OPTICLUX 10 C
version murale



OPTICLUX 10 P
version pin



Points forts produit



Protection optimale
un protège-lentille résistant protège la lentille contre les rayures et le rayonnement solaire



Axe sans fin (rotation complète 360°)
pour une disponibilité maximale de la lumière



Version spéciale dermatologie
deux modes d'éclairage dans un seul appareil: lumière de Wood en option pour l'examen de foyers de maladie fluorescents et de dépigmentations.

Une description détaillée de Wood's Light se trouve à la fin du catalogue.



Manipulation ergonomique
bras compensé par ressort et joints d'articulation internes permettent une manipulation aisée sans affaissement de la tête du luminaire



Positionnement flexible
longueur du bras offrant une grande amplitude de mouvements allant jusqu'à 142 cm.

Éclairages de soins



Une vision agréable et sans éblouissement

Les luminaires de soins et de chevet Derungs se distinguent par une lumière agréable, de bonnes propriétés de nettoyage et une fonctionnalité élevée. Ils peuvent s'utiliser de manière universelle sur des rails médicaux ou sur des lits médicaux motorisés: d'autres accessoires de montage et variantes de modèles viennent compléter les domaines d'applications de ces lampes.

AMALIA 2



CULTA LED



www.derungs.swiss
Vous trouverez ici d'autres variantes
et informations techniques.

AMALIA 2



Lampe de soins et de chevet offrant une qualité d'éclairage optimale

L'AMALIA 2 offre un champ lumineux homogène exceptionnel avec un indice de rendu des couleurs extrêmement élevé (96). Elle s'utilise non seulement comme lampe de lecture, mais aussi comme éclairage d'examen. Grâce à sa conception robuste, elle est parfaitement adaptée aux exigences quotidiennes des soins infirmiers. La lumière d'ambiance intégrée crée en outre une ambiance agréable et apaisante.



AMALIA 2	Caractéristiques techniques
Intensité lumineuse	1 200 Lux à 0.5 m *
Température de couleur	3 000 K *
Champ d'éclairage (D10)	Ø 45 cm à 0.5 m *
Indice de rendu des couleurs CRI (Ra)	96
Commande	Interrupteur sur la poignée
Classe de protection	II
Indice de protection	IP 20
Particularités	gradable, rotation complète (axe sans fin 360°), interrupteur rétro éclairé, démarrage par interrupteur secteur configurable, module à large plage de tension (12 V-30 V)



Particularités	
AMALIA 2	<ul style="list-style-type: none"> • axe sans fin 360° au niveau de la tête (rotation complète) • interrupteur rétro éclairé • éclairage d'ambiance • fonction de gradation
Fixation	<ul style="list-style-type: none"> • embout universel • adaptateur universel pour lit • fixation murale • piètement à roulettes
Accessoires	<ul style="list-style-type: none"> • étau pour rail • embase universelle • pince de table

AMALIA 2 – VARIANTES



AMALIA 2 P S4

Version embout avec bras flexible et articulation au niveau du pied



AMALIA 2 P S7

Version embout avec bras flexible à double col de cygne



AMALIA 2 B S8

Adaptateur universel pour lit et bras flexible à double col de cygne



Grâce à son homologation médicale, l'AMALIA 2 est également adaptée au domaine médical.

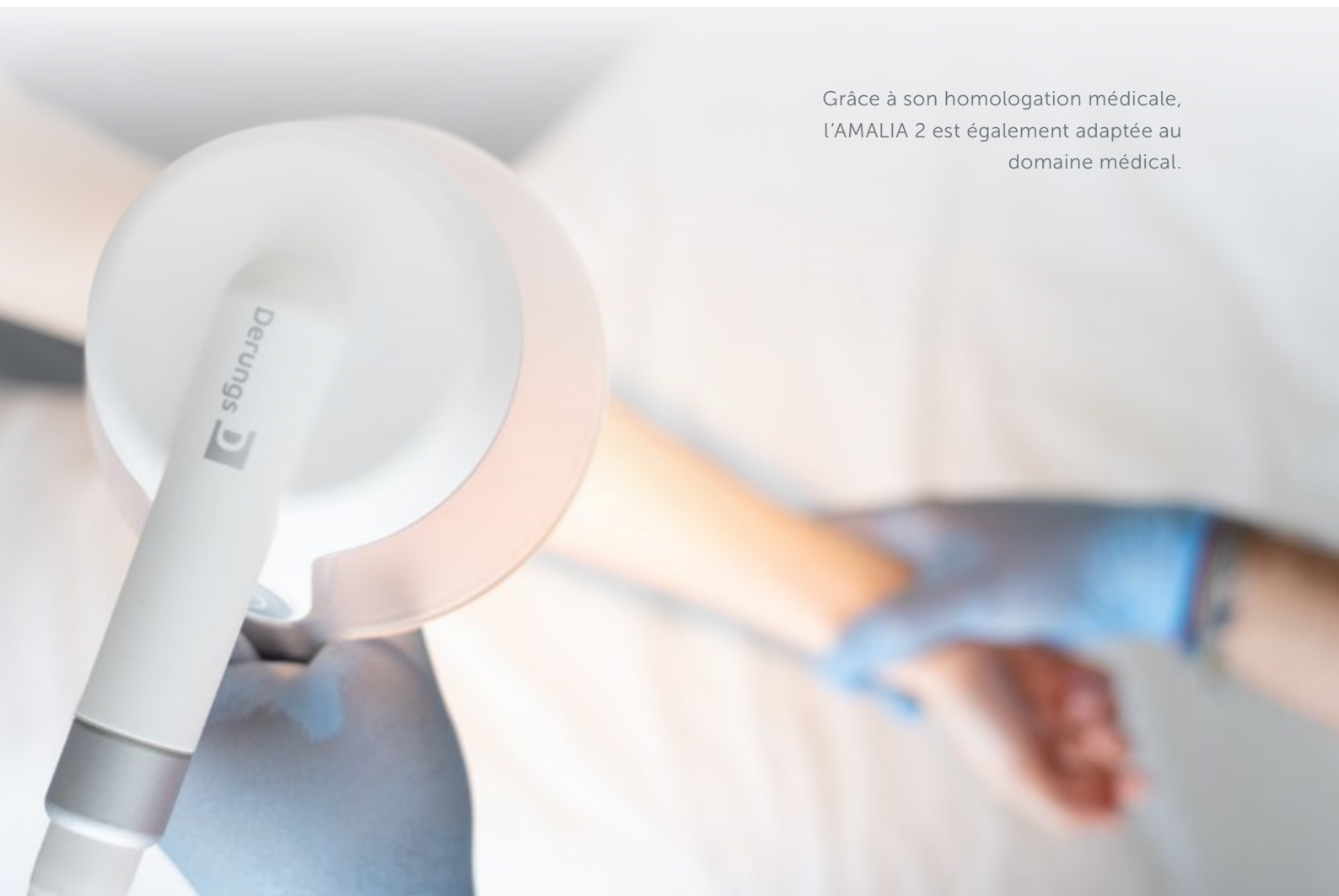

Une robustesse éprouvée

L'AMALIA 2 séduit par son design durable et son système de bras flexible en col de cygne éprouvé. Le col de cygne flexible garantit une stabilité maximale et se manipule aisément dans n'importe quelle position souhaitée. La tête de la lampe peut pivoter à 360° sans butée. Cette conception bien pensée souligne la robustesse exceptionnelle du luminaire.

Intensité lumineuse réglable individuellement

L'AMALIA 2 offre une intensité lumineuse réglable en continu et s'adapte ainsi à tous les besoins. De la luminosité maximale pour lire ou effectuer un examen à une lumière douce pour se détendre. Lorsque la lumière est complètement tamisée et orientée vers le plafond, elle crée une ambiance agréable, idéale comme veilleuse.

Points forts produit

Hygiénique et de grande qualité

Des matériaux robustes et une conception fermée facilitent le nettoyage.



Éclairage d'ambiance

Avec une gradation minimale et orienté vers le plafond, le luminaire crée une lumière indirecte agréable pour une ambiance détendue.

Positionnement unique

Confort maximal grâce à l'axe pivotant à 360° au niveau de la tête et au col de cygne robuste. La rotation illimitée minimise les surfaces d'attaque pour les forces exercées sur la tête et confère à la lampe une stabilité et une longévité exceptionnelles.

Utilisation personnalisable

Idéale comme lampe de chevet dans les établissements de soins et les cliniques, adaptée également pour les petits examens au chevet du patient.



Champ lumineux homogène

Un système optique unique, directement intégré dans l'abat-jour, concentre la lumière à l'endroit souhaité.

Gradable

Intensité lumineuse réglable simplement en maintenant la touche Marche/Arrêt enfoncée.



Interrupteur rétro éclairé

L'interrupteur lumineux s'actionne aisément, même dans l'obscurité.

CULTA LED



reddot winner 2012

Petite lampe. Forte personnalité. CULTA LED

La lampe de lecture CULTA LED se distingue par son apparence minimaliste et sa construction solide. L'interrupteur sur cordon la rend particulièrement facile à utiliser, surtout en cas de mobilité réduite. Le positionnement de CULTA LED est un jeu d'enfant. Le large champ lumineux a une couleur de lumière agréable et offre des conditions de lecture et de détente idéales.



CULTA LED	Caractéristiques techniques
Intensité lumineuse	1 100 Lux à 0.5 m *
Température de couleur	3 000 K *
Champ d'éclairage (D10)	Ø 60 cm à 0.5 m *
Indice de rendu des couleurs CRI (Ra)	80
Commande	interrupteur à bascule (I/O) sur cordon
Classe de protection	II
Indice de protection	IP 20



Particularités	
CULTA LED	• réflecteur blanc
Fixation	• embout universel • étau pour rail • fixation murale
Accessoires	• pince de table

CULTA LED – VARIANTES



CULTA LED S4 P 23

version embout



CULTA LED S4 B S9

avec adaptateur universel pour lits



Pratique et durable

Grâce à son bras flexible en col de cygne et à sa tête pivotante, la lampe de lecture CULTA LED garantit une orientation simple et précise de la lumière. Le large champ d'éclairage a une couleur de lumière agréable et offre l'éclairage idéal pour la lecture.

Utilisation universelle

CULTA LED se fixe de manière universelle sur un rail, à la table ou au mur dans les chambres des résidents et des patients. La version CULTA LED S 4 B S9 permet le montage directement sur le lit, avec un raccordement optionnel à la commande du moteur du lit.

Points forts produit



Hygiénique

une construction sobre et fermée facilite le nettoyage

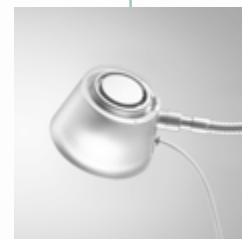

Design raffiné

le réflecteur transparent élégant s'accorde avec tous les styles d'aménagement

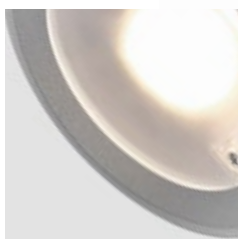

Source lumineuse interchangeable

Utilisation intuitive

grâce à l'interrupteur à cordon, utilisable même en cas de mobilité réduite

Luminaires de laboratoire



L'éclairage du poste de travail

Des conditions de travail optimales ne sont possibles qu'avec un éclairage qui s'adapte aux exigences personnelles de chacun. D'excellentes caractéristiques de rendu des couleurs sont indispensables pour un résultat optimal. Les luminaires de laboratoire TANEО Lab répondent aux exigences spécifiques des techniciens dentaires.

TANEО Lab



www.derungs.swiss
Vous trouverez ici d'autres variantes
et informations techniques.

TANEO Lab

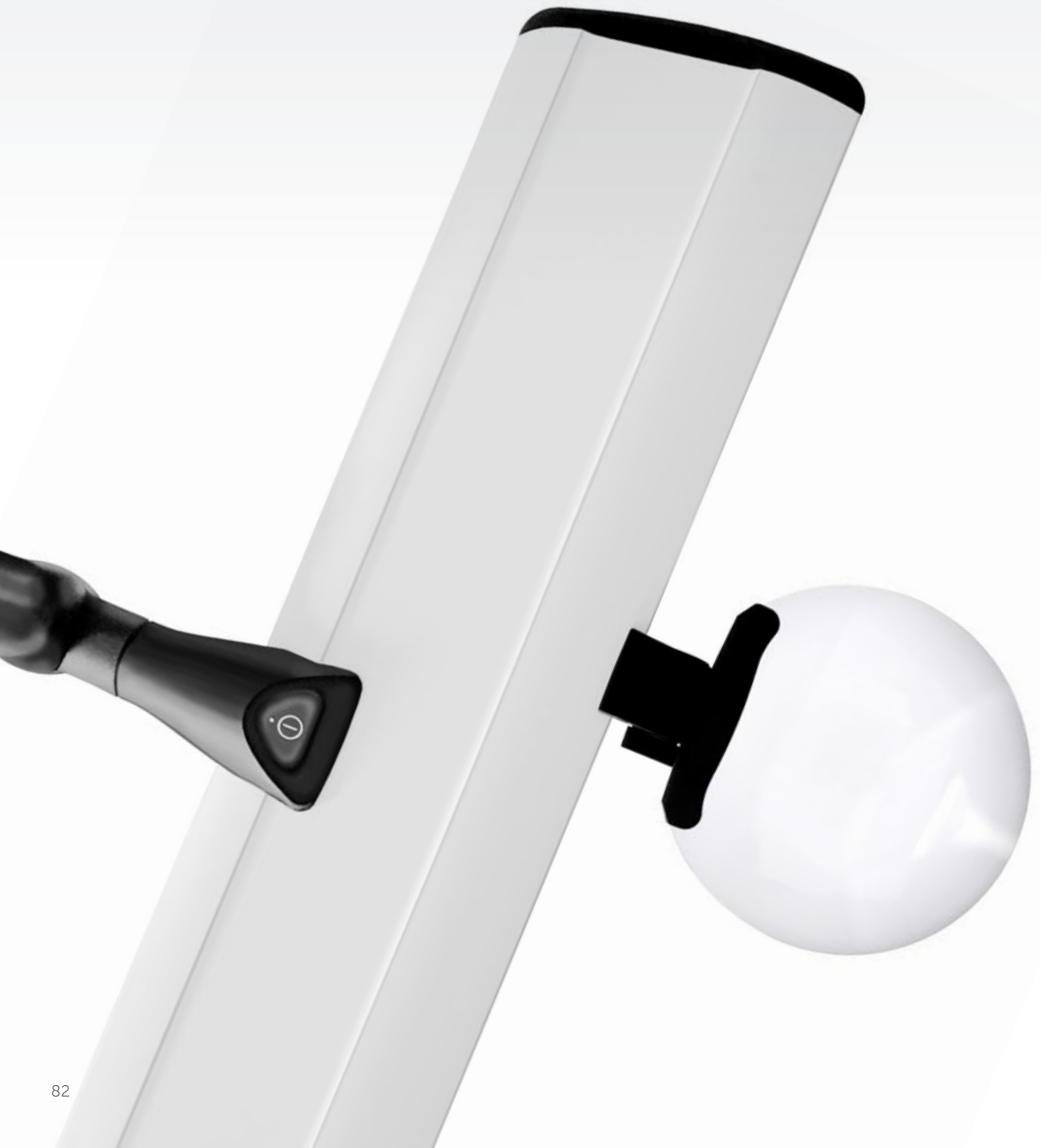

La qualité lumière du jour pour déterminer les couleurs. TANEEO Lab

TANEEO Lab est un multitalent universel offrant un éclairage optimal. Sa lumière de grande qualité et son utilisation ergonomique en font le luminaire idéal pour les laboratoires dentaires. TANEEO Lab offre des possibilités de réglage personnalisées grâce à son bras articulé mobile à large rayon d'action. Son excellent indice de rendu des couleurs de Ra > 90 garantit un rendu optimal des contrastes et des couleurs.



TANEEO Lab	Caractéristiques techniques **
Intensité lumineuse	1 400 - 2 000 lm *
Température de couleur	5 000 K / 3 000 - 6 500 K Tunable White / D50 spectre large *
Indice de rendu des couleurs CRI (Ra)	90
Commande	touche multifonctions
Classe de protection	II
Indice de protection	IP 20

Particularités	
TANEEO Lab 23-5 000 TANEEO Lab 30-5 000	<ul style="list-style-type: none"> • excellent rendu des couleurs • écrou de sécurité
TANEEO Lab 30-Tunable White	<ul style="list-style-type: none"> • Tunable White: température de couleur réglable 3000 - 6500 K
TANEEO Lab 38-D50	<ul style="list-style-type: none"> • spectre complet
Fixation	<ul style="list-style-type: none"> • embout universel • pince de table • embase universelles
Accessoires	<ul style="list-style-type: none"> • bras prolongateur avec écrou de sécurité • fixation murale

*tolérance -10% / +20%

tolérance -10% / +20% ** chez TANEEO Lab 23-5 000, 398 mm

TANEO Lab – VARIANTES



TANEO Lab

23-5000: largeur 398 mm



TANEO Lab

30-5000 / 30-tunable white / 38-D50: largeur 577 mm



Certifié AGR

ergonomie optimisée pour
un travail en douceur dans
une position droite et
respectueuse du dos

Points forts produit



Commande intuitive
touche sensible sur la tête du luminaire pour l'allumage/extinction et la gradation



Positionnement fiable
bras articulé compensé par ressort avec articulation 3D au niveau de la tête pour une orientation stable du champ d'éclairage



Qualité élevée
boîtier blanc en aluminium anodisé et matière plastique noire



Différentes températures de couleur
version 5000 K ou Tunable White

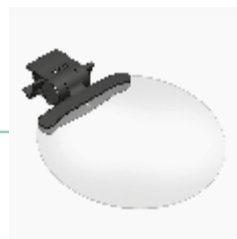

Lentille supplémentaire
facile à installer grâce à un clip, 3,5 dioptries (grossissement d'environ 1,9x), diamètre de la lentille 132 mm

Embase universelle
vis de sécurité incluse. Autres accessoires disponibles: pince de table, équerre murale ou bras prolongateur.

Accessoires





ACCESSOIRES



Poignée chirurgicale stérilisable

TRIANGO 130, TRIANGO 100 & TRIANGO 60

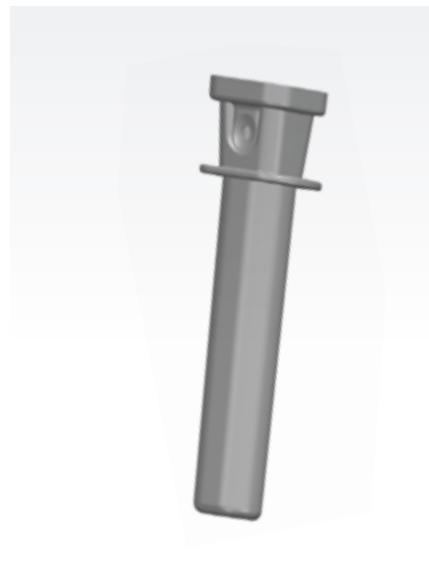

Poignée

TRIANGO 130, TRIANGO 100 & TRIANGO 60



Poignée chirurgicale stérilisable

TRIANGO 80



Poignée chirurgicale stérilisable

pour toutes les poignées de TRIANGO



Bras prolongateur

- pour VISIANO 20 / 10, HALUX N50 / N30, OPTICLUX 10
- pour les luminaires avec embout de 16 mm



Fixation pour tige

- pour profilés ronds ou ovales
- ø 30 mm jusqu'à 40 mm



ACCESSOIRES



pour les luminaires avec embout de 16 mm

Pince de table

pour VISIANO 20, VISIANO 10,
HALUX N50 / N30, OPTICLUX, AMALIA 2



Embase universelle

pour VISIANO 20, VISIANO 10,
HALUX N50 / N30, OPTICLUX, AMALIA 2

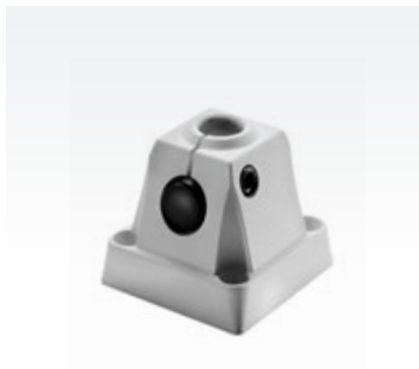

Étau pour rail

pour VISIANO 20, VISIANO 10,
HALUX N50 / N30, OPTICLUX, AMALIA 2



Fixation murale

pour VISIANO 20, VISIANO 10,
HALUX N50 / N30, OPTICLUX, AMALIA 2



Fixation murale alu.

pour VISIANO 20, VISIANO 10,
HALUX N50 / N30, OPTICLUX, AMALIA 2



Adaptateur pour table de chevet

- Adaptateur de prolongation
- pour embout Ø 16 mm avec écrou de sécurité



ACCESSOIRES



Système de rail mural normalisé

- 25 x 10 mm
- pour VISIANO 20, VISIANO 10, HALUX N50 / N30, OPTICLUX 10, AMALIA 2



Piètement à roulettes

- pour Visiano 20, Visiano 10, HALUX N50 / N30, OPTICLUX 10
- pour les luminaires avec embout de 16 mm



Réhausse plafond

- pour TRIANGO 130, TRIANGO 100, TRIANGO 80, TRIANGO 60, VISIANO 20, OPTICLUX 10



Étau pour rail pour fauteuil d'examen gynécologique

- pour HALUX N50 / N30
- fixation sur fauteuil d'examen gynécologique
- pour luminaires avec embout de 16 mm, avec écrou de sécurité et fonction de freinage

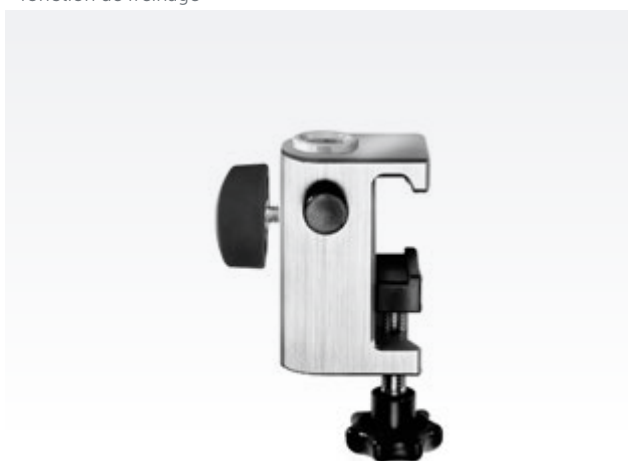

Station de charge

pour Opticlux Hand



Loupe supplémentaire

pour TANE0 Lab



Disque de couverture

100 mm / 385 mm



BATTERY - UPSmed Pack

Idéal pour les piétements à roulettes



Systemes de bras

■ ■ ■ ■ ■ ■ ■





TENO



Des applications polyvalentes. Une charge utile élevée. Un seul bras. TENO

Le système de bras premium pour les applications médicales! Le bras compensé par ressort est réglable de manière personnalisée. Il peut recevoir des écrans plats, des systèmes multimédia pour les patients ou des luminaires médicaux, indépendamment de la charge suspendue. Ce bras de grande qualité en aluminium offre d'excellentes propriétés de nettoyage et une longue durée de vie.



TENO	Caractéristiques techniques
Charge utile	max. 30 Nm
Angle de débattement vertical	+45° vers le haut / -65° vers le bas
Compensation d'articulation	par ressort
Poids (net)	env. 17,5 kg

Particularités
<p>TENO</p> <ul style="list-style-type: none"> • positionnement sans effort • excellent maintien de la position • réglage de la charge selon l'application jusqu'à 30 nm • montage simple
<p>Fixation</p> <ul style="list-style-type: none"> • murale • plafond • piètement à roulettes

TENO C Duo



TENO - VARIANTES



TENO C Duo
système Duo



TENO C
version plafond



TENO W
version murale



TENO F
pied à roulettes



VISO



Fiable et robuste. VISO

VISO est un système de bras éprouvé doté d'un convertisseur intégré. Le bras en aluminium équipé d'articulations à friction compensées par ressort assure un positionnement sûr et sans effort. VISO est destiné aux charges légères.



VISO	Caractéristiques techniques
Charge utile	max. 10 Nm
Compensation d'articulation	par ressorts et disques de friction
Poids (net)	env. 14 kg

Particularités	
VISO	<ul style="list-style-type: none"> • positionnement aisé • compensation par ressorts • réglage de la charge selon l'application jusqu'à 10 nm • montage simple • adaptateur de fixation personnalisé
Fixation	<ul style="list-style-type: none"> • murale • plafond • piètement à roulettes

VISO – VARIANTES



VISO C

version plafond | sur demande



VISO P

version pin | sur demande



VISO P avec pied à roulettes

combiné | sur demande



Service







Un partenaire solide



Service et assistance

Nous ne nous contentons pas de développer les produits optimaux pour vos besoins, nous voulons aussi être votre meilleur partenaire. C'est pourquoi nous vous assisterons avec plaisir dans toutes les phases de votre projet, pour toutes vos questions sur la planification, l'installation et l'utilisation de nos produits.

Conseil produits et échantillons

Les luminaires médicaux Derungs couvrent des domaines d'utilisation très variés de la médecine humaine et vétérinaire. Découvrez les avantages des luminaires Derungs lors d'un rendez-vous ou en testant un échantillon. Laissez-nous vous le prouver.

Assistance technique

Nous vous assisterons en cas de questions sur les aspects techniques, le montage et l'entretien de votre luminaire de qualité Derungs. Notre réseau d'assistance international est à votre service pour vos besoins de réparation ou de pièces de rechange.

Formation

L'utilisation de nos luminaires est généralement intuitive. Afin de faire bénéficier nos utilisateurs des meilleures conditions de travail possibles, nous formons nos revendeurs, les Facility Managers et les techniciens de maintenance aux produits Derungs.

Téléchargements

Notre site Internet vous offre à tout moment nos informations les plus récentes. Nos revendeurs ont un accès exclusif à nos documents marketing et commerciaux. Pour davantage d'informations, contactez votre conseiller de vente.

Logistique et commandes

Votre revendeur ou l'un de nos conseillers répondra à toutes vos questions si vous désirez en savoir plus sur le luminaire qui vous intéresse.



5 YEARS
WARRANTY
for all electrical
components

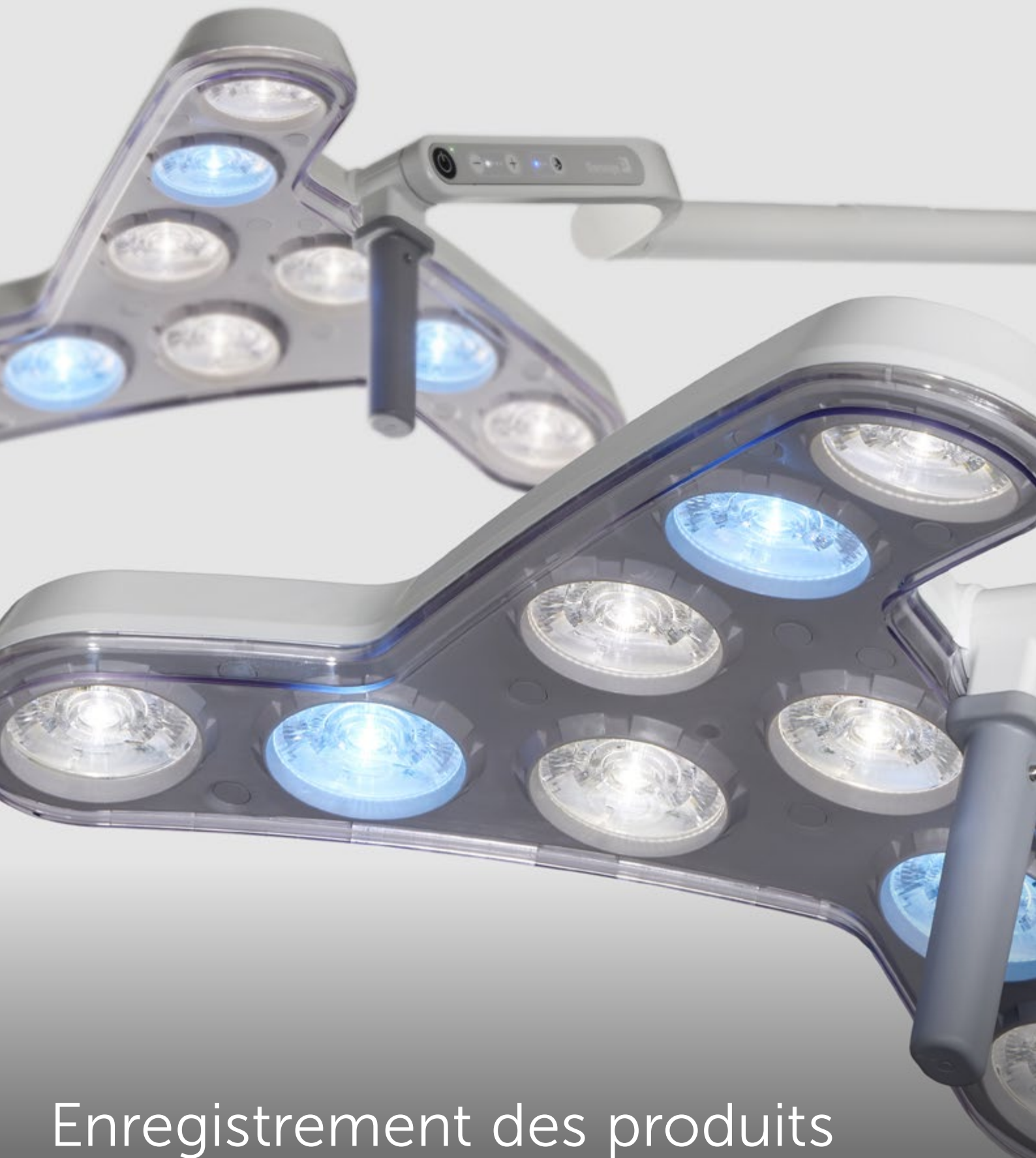

Enregistrement des produits



Encore un peu plus?

Les luminaires médicaux de Derungs sont synonymes de grande qualité, de performances d'éclairage optimales et d'un design haut de gamme. Vous pouvez désormais enregistrer votre produit médical Derungs et bénéficier ainsi d'avantages supplémentaires.

Enregistrez votre luminaire médical Derungs et bénéficiez de:

1 an de garantie supplémentaire

Après l'enregistrement, la garantie est automatiquement prolongée à 3 ans au total (pour les éléments mécaniques).

Infos actuelles selon MDR

Vous êtes informé immédiatement en cas de mises à jour et de rappels de produits.

En 3 étapes simples

- Scanner le QR code
- Remplir le formulaire en ligne
- C'est fait !



Enregistrer un produit

Ce qu'il faut savoir sur la lumière

.....





Température de couleur et rendu des couleurs



Deux critères de qualité déterminants

La température de la couleur et les caractéristiques de rendu des couleurs sont des critères de qualité importants pour l'évaluation d'un luminaire dans le domaine de la technique médicale. Elles indiquent comment les couleurs sont rendues dans la zone de travail ou d'examen sous la lumière artificielle.

Température de couleur de la lumière:

La température de couleur définit la perception de la couleur d'un objet éclairé. Cette perception dépend de la composition spectrale de la lumière et est définie par l'unité Kelvin. Règle: plus la température est élevée, plus la couleur de la lumière tend vers le blanc froid.

Blanc chaud : 2500 - 3300 K

accentue les tons rouges, jaunes et oranges -
lumière agréable pour des pièces confortables

Blanc neutre ou universel : 3300 - 5300 K

les contrastes sont accentués -
favorise la concentration, éclairage de travail

Lumière du jour ou blanc froid : > 5300 K

accentue les tons bleus, violets et verts -
favorise l'attention, stimule



Indice de rendu des couleurs

L'indice de rendu des couleurs Ra (IRC, en anglais Colour Rendering Index, CRI) sert à évaluer les sources de lumière artificielles. Cet indice caractérise le niveau de fiabilité des couleurs rendues par la source lumineuse donnée aux couleurs rendues par la lumière diurne naturelle.

La valeur Ra maximale est 100. Ra 100 signifie que toutes les couleurs d'un objet sont identiques à celles observables à une lumière diurne optimale: elles apparaissent ainsi comme «naturelles» à l'observateur. Plus l'IRC diverge de la valeur 100, plus le rendu des couleurs d'objets éclairés est médiocre.

Comment détermine-t-on la valeur Ra?

Pour déterminer la valeur Ra, la méthode généralement utilisée est d'éclairer 8 couleurs de référence, qui sont des couleurs fréquemment rencontrées, d'une part avec une source lumineuse de référence et, d'autre part, avec la source lumineuse à contrôler. Plus l'écart entre le rendu par la source lumineuse de référence, et celui de la source lumineuse à contrôler est faible, meilleure est la qualité de l'indice de rendu des couleurs de la source lumineuse contrôlée.

- La couleur d'essai R9 joue un rôle particulièrement important pour la distinction entre les nuances de rouge des tissus et du sang.
- La couleur d'essai R13 est la couleur « chair », qui permet de mieux distinguer les veines et autres vaisseaux sanguins.

Ra 65

Ra 73

Ra 95



Température de couleur - Le test





Lumière de Wood



Diagnostics dermatologiques en médecine humaine, légale et vétérinaire

Les luminaires à lumière de Wood ou lumière noire sont des luminaires d'examen spéciaux. Ils sont utilisés pour le diagnostic de changements au niveau de la peau et des cheveux. Les foyers de maladie et les dépigmentations apparaissent fluorescents sous la lumière UV.

Exemples de domaines d'utilisation:

Lésions cutanées suspectes

L'éclairage de la peau par la lumière UV rend certains champignons et bactéries fluorescents. La lumière de Wood accentue également des pigments de la peau, ce qui facilite le diagnostic de troubles de la pigmentation comme le vitiligo ou des mycoses cutanées.

Le vitiligo des peaux claires

La lumière de Wood peut s'utiliser pour le diagnostic précoce du vitiligo. Les lésions peuvent être détectées à un stade précoce, particulièrement chez les patient(e) s à peau claire, et ainsi être traitées plus rapidement. Ces zones présentent des limites plus marquées sous la lumière de Wood, avec une couleur bleu clair ou jaune/vert.

Autres maladies similaires au vitiligo:

- SCLEROSE TUBEREUSE (M. Pringle) (fluorescence blanc-bleu par rapport à la peau normale)

Pseudomonas - Infections bactériennes

Les plaies cutanée enflammées devraient être examinées par l'œil exercé d'un médecin. Les infections par des bactéries comme le Pseudomonas peuvent occasionner des complications graves, surtout en cas de brûlures. A l'examen avec la lumière de Wood, ces bactéries apparaissent de couleur vert clair.

Autres maladies bactériennes de la peau:

- ERYTHRASMA (fluorescence rouge)

Tinea capitis - teigne

Des zones rondes, glabres ou squameuses sur le cuir chevelu ou la barbe indiquent une infection par tinea. Des lampes d'examen à la lumière de Wood peuvent être utilisées pour le diagnostic visuel de la tinea capitis. Les espèces de champignons qui provoquent la tinea capitis ont un aspect bleu-vert ou bleu mat sous la lumière de Wood.

Autres mycoses cutanées:

- FAVUS (fluorescence vert acide)
- TRICHOBACTERIOSIS AXILLARIS (fluorescence jaune-ocre)
- MICROSPORIE (faible fluorescence verdâtre)
- PITYRIASIS VERSICOLOR (fluorescence jaune-ocre)

Poux ou résidus de laque?

Les démangeaisons du cuir chevelu peuvent avoir de nombreuses origines. Les poux sont l'un des diagnostics possibles. Il est cependant difficile de différencier les lentes des poux de résidus de laque séchés ou de bandeaux. L'utilisation d'une lampe à lumière de Wood permet de repérer les lentes relativement rapidement. Les lentes contenant des œufs vivants apparaissent blanches sous la lumière de Wood, alors que les lentes vides sont grises.

Autres maladies infectieuses dues à des parasites:

- GALE (sillons gris-blancs)

Nos lampes à loupe OPTICLUX avec lumière de Wood

Cette variante spéciale combine deux modes d'éclairage dans le même appareil : éclairage blanc lumière du jour et lumière de Wood. Il est ainsi possible de réaliser différents examens avec un seul luminaire. Les luminaires à lumière de Wood conventionnels nécessitent l'obscurité complète dans la pièce. Les puissantes LED BLB de la lampe à loupe Opticlux permettent de se passer de cette obscurité, d'où moins de travail et plus de temps à consacrer aux patients.



Eclairage LED et gradation

peau sous éclairage LED similaire à la lumière du jour.



Lumière de Wood (365 nm)

diagnostic sûr : les lésions de la peau apparaissent différemment sous la lumière de Wood, par ex. pour des maladies de peau telles que favus, intertrigo, érythrasma.



Notre passion pour l'éclairage médical

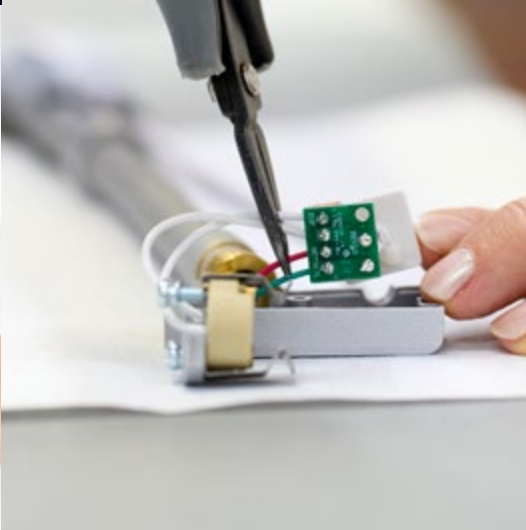
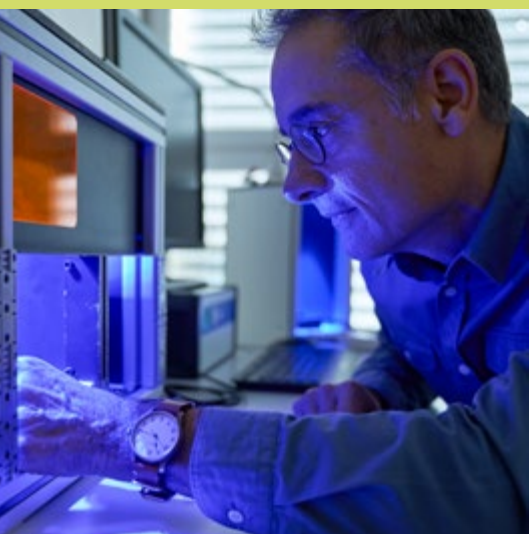



Nous sommes une entreprise de pointe, fiable et innovante,
avec des hommes passionnés par la technique médicale.

Nous développons et assemblons en Suisse
des solutions d'éclairage de grande qualité
pour des applications médicales.



Nous sommes des créateurs
de réseau



Assurance qualité



Nos récompenses



reddot winner

i-NOVO®
AWARDS
2017

Nos engagements de valeur



Répertoire des sources

GettyImages:

Page de couverture @ Sam Edwards

Shutterstock:

05 @ Artistdesign.13
11 @ hxdbzxy
11 @ Gorodenkoff
11 @ L Julia
11 @ Kichigin
11 @ everything possible
11 @ Anna Hoychuk
72 @ stockfour

123rf:

111 @ wavebreakmediamicro
112 @ profile_visualism

Tous les autres graphiques et
photos sont la propriété de
Derungs Licht AG





Siège social

Derungs Licht AG
Hofmattstrasse 12
9200 Gossau
Suisse
+41 71 388 11 66
mailbox@derungs.swiss
www.derungs.swiss

Conseil & distribution

Allemagne

Derungs Medical GmbH
Rudolf-Diesel-Strasse 2
78239 Rielasingen-Worblingen
Allemagne
Tel. +49 7731 90 97 19-0
info@derungsmedical.com

France

Waldmann Eclairage S.A.S.
Zone Industrielle
Rue de l'Embranchement
67116 Reichstett
France
Tel. +33 3 88 20 95 88
info-fr@waldmann.com

Italie

Waldmann Illuminotecnica S.r.l.
Via della Pace, 18 A
20098 San Giuliano Milanese (MI)
Italie
Tel. +39 02 98 24 90 24
Fax +39 02 98 24 63 78
info-it@waldmann.com

Pays Bas

Waldmann BV
De Ooyen 25,
4191 PB Geldermalsen,
Pays-Bas
Tel. +31 344 631019
info-nl@waldmann.com

Autriche

Waldmann Lichttechnik Ges.m.b.H.
Gewerbepark Wagram 7
4061 Pasching/Linz
Autriche
Tel. +43 7229 67400
Fax +43 7229 67444
info-at@waldmann.com

Scandinavie

Waldmann Ljusteknik AB
Botvid Business Center
Fågelviksvägen 9
SE-145 53 Norsborg
Suède
Tel. +46 8 990 350
Fax +46 8 991 609
info-se@waldmann.com

Suisse

Waldmann Lichttechnik GmbH
Benkenstrasse 57
5024 Küttigen
Suisse
Tel. +41 62 839 1212
Fax +41 62 839 1299
info-ch@waldmann.com

Etats-Unis

Waldmann Lighting Company
9 W. Century Drive
Wheeling, Illinois 60090
Etats-Unis
Tel. +1 847 520 1060
Fax +1 847 520 1730
waldmann@waldmannlighting.com

Chine

Waldmann Lighting (Shanghai) Co., Ltd.
Part A11a, No. Five Normative Workshop
199 Changjian Road, Baoshan
Shanghai, P.R.C. 200949
Chine
Tel. +86 21 5169 1799
Fax +86 21 3385 0032
info-cn@waldmann.com



Derungs Licht AG est une société du groupe Waldmann.
www.derungs.swiss